

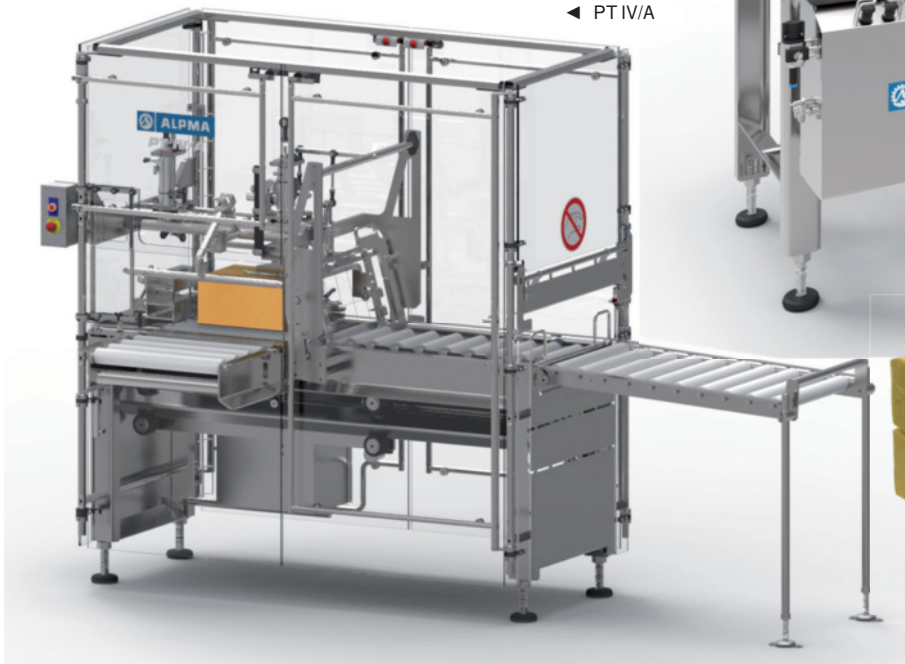

PT IV/Basic ▶
◀ PT IV/A



PT IV/Basic PT IV/A

Käseteilmaschine

Zum Teilen von Blöcken aus halbfestem Schnittkäse

Cheese Cutting Machine

For cutting blocks of yellow cheese

Машина для резки блоков

Для резки блоков полутвердого сыра

Käseteilmaschine

PT IV/Basic PT IV/A

PT IV/Basic

- Mit 1 Teilstation zum Teilen von Blöcken in Riegel
- 2-Handbedienung für Schneidhub und Rückhub
- Auslaufrollenbahn (Option)

PT IV/A

- 1 Teilstation zum Teilen in Riegel oder
- 2 Teilstationen zum Teilen in Portionen
- automatische Käseblockzuführung und Ablaufsteuerung
- Auslaufrollenbahn inkl.
- Schutzeinrichtung mit Schwenktüren

Maschinenausführung

- Formateile schnell wechselbar
- Maschinengestell aus Edelstahl
- Antrieb pneumatisch
- Schneidsätze mit Draht oder Messer
- Die Maschine entspricht den EU-Richtlinien für Sicherheit (CE) und den Normen für Hygieneanforderungen.

Technische Daten

Nennleistung:

3 Hübe/min

Elektrik:

PT IV/Basic: kein Anschluss erforderlich
PT IV/A: 3/N/PE, AC 50 Hz, 400 V,
ca. 0,6 kVA

Pneumatik:

ca. 25 m³/h pro Teilstation,
6 - 8 bar

Formatbereich:

Schnittbreite	250 - 520 mm
Schnittlänge	250 - 520 mm
Schnitthöhe	80 - 250 mm

Cheese Cutting Machine

PT IV/Basic PT IV/A

PT IV/Basic

- With 1 cutting station for the cutting of blocks into bars
- 2-handed operation for cutting stroke and return lift
- Discharge roller conveyor (option)

PT IV/A

- 1 cutting station for cutting into bars or
- 2 cutting stations for cutting into portions
- Automatic cheese block infeed and process control
- Discharge roller conveyor incl.
- Protective device with swing doors

Machine construction

- Format parts are quickly changed
- Machine frame made of stainless steel
- Pneumatic drive
- Cutting sets with wire or blade
- The machine conforms to the EU guidelines for safety (CE) and hygiene standards

Technical Data

Nominal capacity:

3 strokes/min

Electric supply:

PT IV/Basic: no connection necessary
PT IV/A: 3/N/PE, AC 50 Hz, 400 V,
ca. 0,6 kVA

Pneumatic supply:

Approx. 25 m³/h per cutting station
6 - 8 bar

Format range:

Cutting width	250 - 520 mm
Cutting length	250 - 520 mm
Cutting height	80 - 250 mm

Машина для резки блоков

PT IV/Basic PT IV/A

PT IV/Basic

- С 1 станцией резки блоков сыра на бруски
- Работа при помощи обеих рук для хода резки и возврата машины в исходное положение
- Разгрузочный роликовый конвейер (опция)

PT IV/A

- 1 станция резки сыра на бруски или
- 2 станции резки сыра на порции
- Автоматическая подача блоков сыра и управление процессом
- Разгрузочный роликовый конвейер вкл.
- Защитное устройство с двухстворчатыми дверцами

Конструкция машины

- Легко заменяемые форматные детали
- Каркас машины из нержавеющей стали
- Пневмопривод
- Инструменты для резки, оснащенные струнами и ножами

Машина соответствует рекомендациям ЕС по безопасности (CE) и гигиене

Технические

характеристики

Номинальная производительность:
3 такта/мин.

Электроснабжение:

PT IV/Basic: подключение не требуется
PT IV/A: 3/N/PE, AC 50 Гц, 400 В,
прим. 0,6 кВА

Пневматика:

прим. 25 м³/ч на станцию резки
6 - 8 бар

Диапазон форматов продукта:

Ширина 250- 520 мм
Длина 250- 520 мм
Высота 80- 250 мм

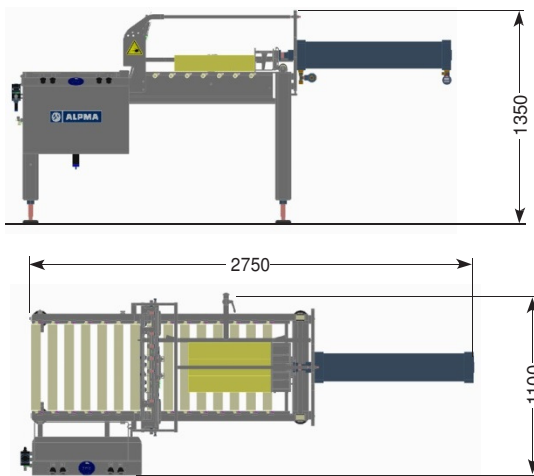

◀ PT IV/Basic
PT IV/A ▶

